

一体驱动配件选型手册

版本 Ver1.0

【使用前请仔细阅读本手册, 以免损坏驱动器】

目录

一、 DS-OL57-ISC (DS-OL57-IRS4/ DS-OL57-ICAO)	1
1. 外形尺寸图	1
2. 配件	1
(1) 电源线 P1	1
(2) I/O 控制线 P2.....	1
二、 DS-OL42-IPD-T	2
1. 外形尺寸图	2
2. 配件	2
(1) 电源/控制线 P1	2
三、 DS-OL42-ICAO (DS-OL42-IPD/ DS-OL42-IRS4)	3
1. 外形尺寸图	3
2. 配件	4
(1) 电源线 P1	4
(2) I/O 控制线 P2.....	4
四、 DS-CL28-IRS4(DS-CL28-IPD)	5
1. 外形尺寸图	5
2. 配件	5
(1) I/O 线 P1	5

一、DS-OL57-ISC (DS-OL57-IRS4/ DS-OL57-ICAO)

1. 外形尺寸图

单位: mm

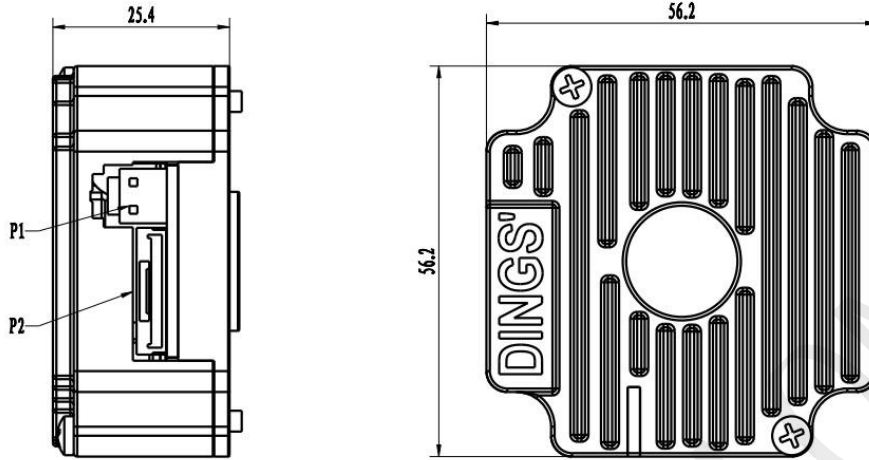

2. 配件

(1) 电源线 P1

订单型号	L(mm)	物料号	版本号
PEC-0.5-14.609	500	09-538-1	REV 00
PEC-1.0-14.609	1000	09-538-2	REV 00
PEC-2.0-14.609	2000	09-538-3	REV 00

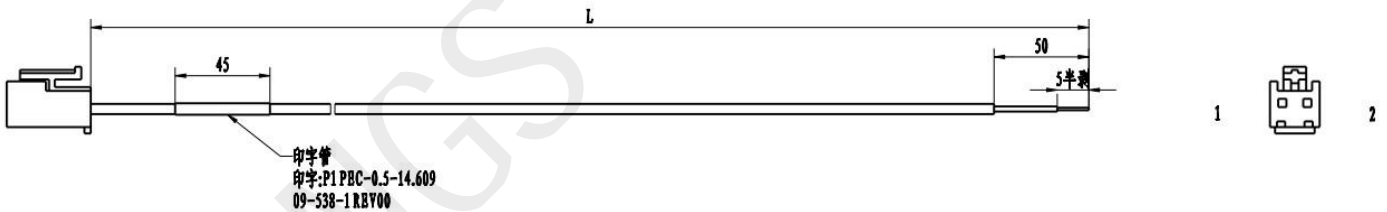

PIN	DS-OL57-ISC DS-OL57-ICAO DS-OL57-IRS4	颜色
1	GND	黑
2	V+	红

(2) I/O 控制线 P2

订单型号	L(mm)	描述	版本号
I/OEC-0.5-14.551	500	09-505	REV 01
I/OEC-1.0-14.551	1000	09-505-1	REV 01
I/OEC-2.0-14.551	2000	09-505-2	REV 01

接插件型号: GHR-12V-S JST

端子型号: SSSL-002T-P0.2 供应商: JST

线束: UL1571 AWG 30#

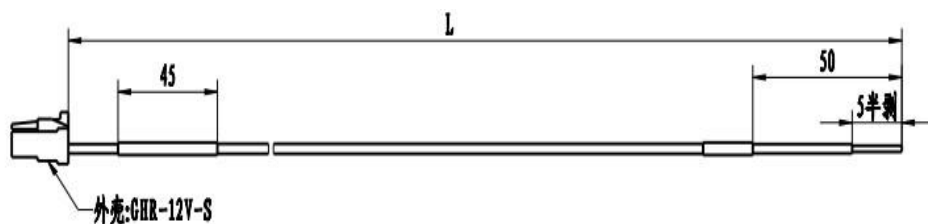

12



1

接口定义

PIN	DS-OL57-ISC	DS-OL57-IRS4	DS-OL57-ICAO	颜色
1	485-A	IN1+	485-A	黑
2	485-B	IN1-	485-B	红
3	IN1	IN2+	IN1	绿
4	IN2	IN2-	IN2	棕
5	IN_COM	COMIN	IN_COM	白
6	IN3	IN3	IN3	灰
7	NC	IN4	IN4	黄
8	NC	OUT+	OUT+	橙
9	NC	OUT-	OUT-	紫
10	AIN- (0V)	485-GND	CAN_GND	蓝
11	IN (AIN)	485-A	CANL	粉
12	AIN+ (5V)	485-B	CANH	浅蓝

二、DS-OL42-IPD-T

1. 外形尺寸图

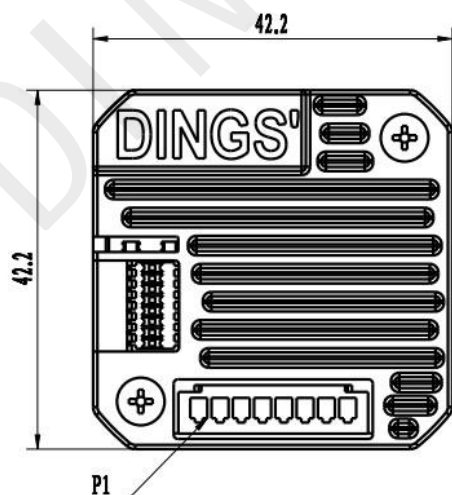

单位: mm

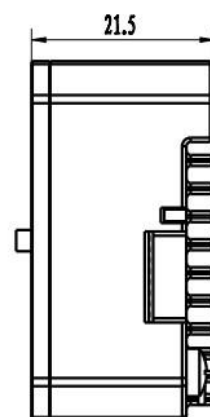

2. 配件

(1) 电源/控制线 P1

订单型号	L(mm)	物料号	版本号
PEC-0.5-14.562	500	09-519	REV01
PEC-1.0-14.562	1000	09-519-1	REV01
PEC-2.0-14.562	2000	09-519-2	REV01

接插件型号: XHP-8 供应商: JST
 端子型号: SXH-001T-P0.6 供应商: JST
 线束: UL1007 AWG26#

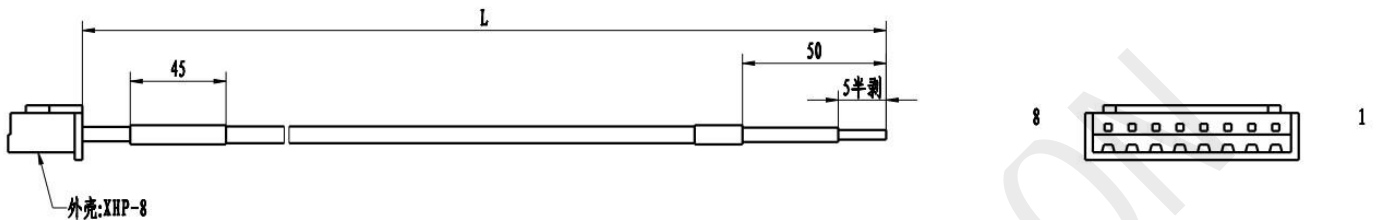

接口定义

PIN	DS-OL42-IPD-T	颜色
1	FREE-	白
2	FREE+	棕
3	STEP-	蓝
4	STEP+	绿
5	DIR-	黄
6	DIR+	橙
7	V-	黑
8	V+	红

三、DS-OL42-ICAO (DS-OL42-IPD/ DS-OL42-IRS4)

1. 外形尺寸图

单位: mm

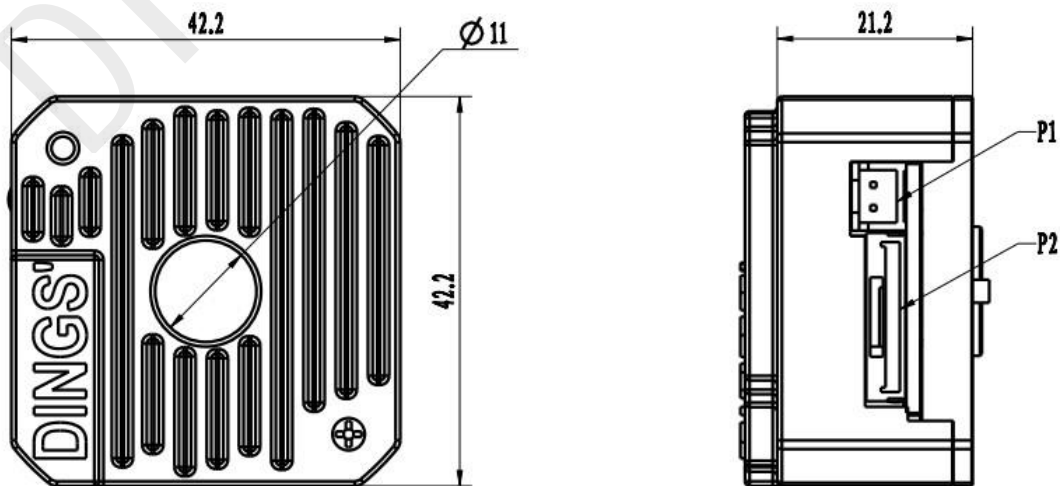

2. 配件

(1) 电源线 P1

订单型号	L(mm)	物料号	版本号
PEC-0.5-14.551	500	09-504	REV01
PEC-1.0-14.551	1000	09-504-1	REV01
PEC-2.0-14.551	2000	09-504-2	REV01

接插件型号: XHP-2 供应商: JST

端子型号: SXH-001T-P0.6 供应商: JST

线束: UL1061 AWG 26#

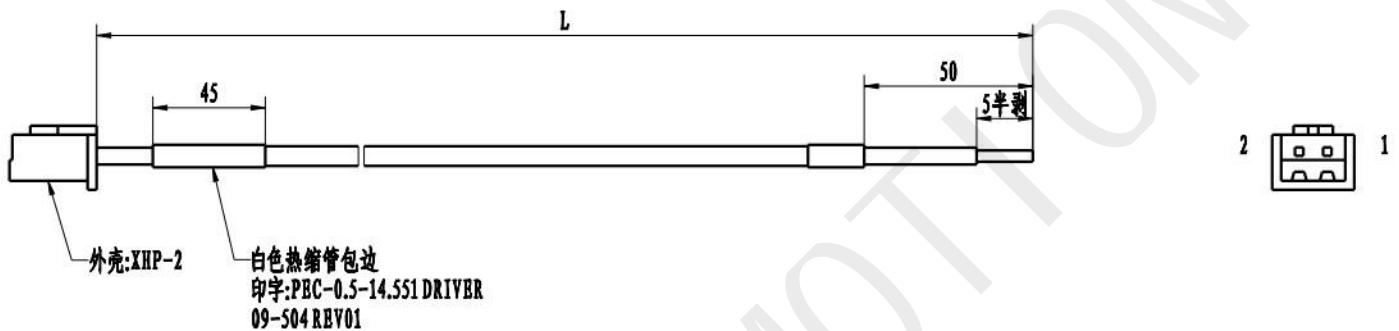

接口定义

PIN	DS-OL42-ICAO DS-OL42-IPD DS-OL42-IRS4	颜色
1	+Vdc	红
2	GND	黑

(2) I/O 控制线 P2

订单型号	L(mm)	描述	版本号
I/OEC-0.5-14.551	500	09-505	REV01
I/OEC-1.0-14.551	1000	09-505-1	REV01
I/OEC-2.0-14.551	2000	09-505-2	REV01

接插件型号: GHR-12V-S JST

端子型号: SSSL-002T-P0.2 供应商: JST

线束: UL1571 AWG 30#

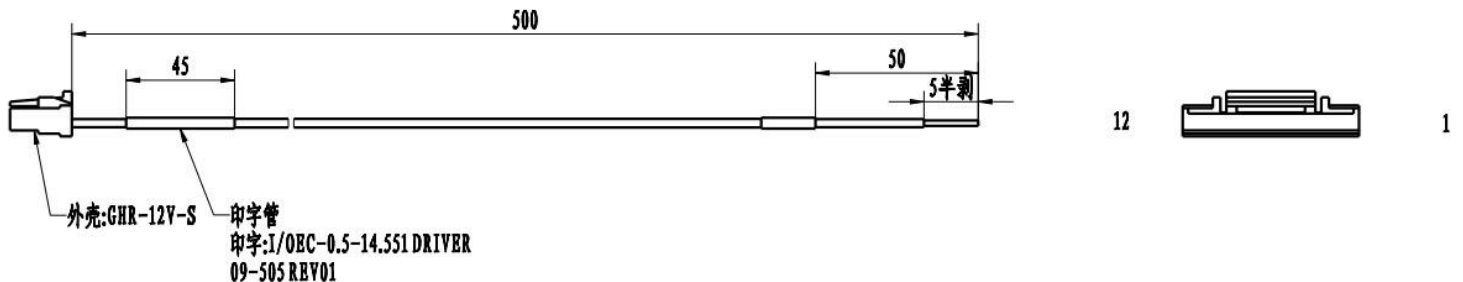

接口定义

PIN	DS-OL42-ICAO	DS-OL42-IPD	DS-OL42-IRS4	颜色
1	RS485+	STEP+	IN1+	红
2	RS485-	STEP-	IN1-	橙
3	IN1	DIR+	IN2+	黄
4	IN2	DIR-	IN2-	绿
5	COMIN	COMIN	COMIN	黑
6	IN3	IN3	IN3	蓝
7	IN4	IN4	IN4	紫
8	OUT+	OUT+	OUT+	棕
9	OUT-	OUT-	OUT-	灰
10	CAN GND	RS485 GND	RS485 GND	小橙
11	CANL	RS485+	RS485+	白
12	CANH	RS485-	RS485-	透明

四、DS-CL28-IRS4(DS-CL28-IPD)

1. 外形尺寸图

单位：mm

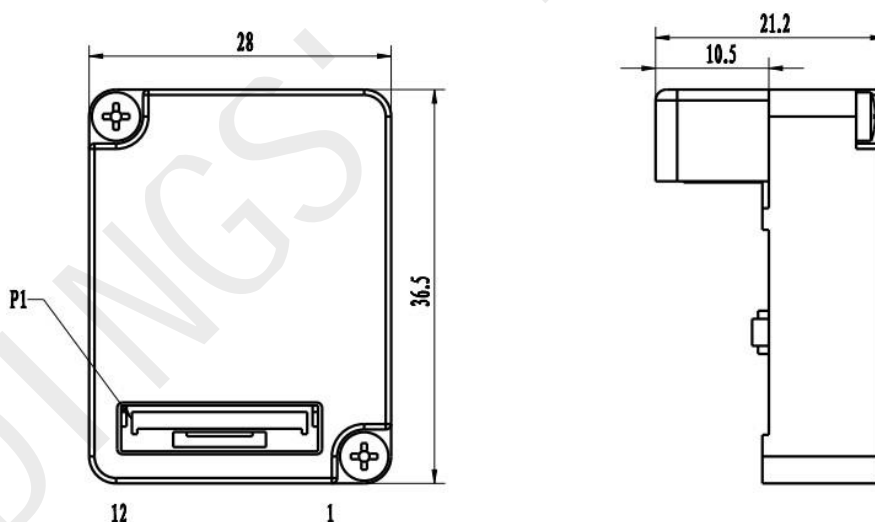

2. 配件

(1) I/O 线 P1

订单型号	L(mm)	物料号	版本号
IEC-1.0-14.582	1000	09-558-1	REV00
IEC-3.0-14.582	3000	09-558-2	REV00
IEC-5.0-14.582	5000	09-558-3	REV00

外壳型号：GHR-12V-S

线束：内芯 10P*26AWG，带屏蔽层，支持 200W 次弯折，带拖链

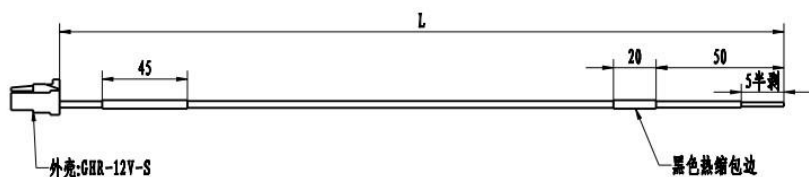

12



1

接口定义

PIN	DS-CL28-IRS4	DS-CL28- IPD	描述
1	GND	GND	黑
2	V+	V+	红
3	485-A	485-A	灰
4	485-B	485-B	白
5	OUT-	OUT-	棕
6	OUT+	OUT+	橙
7	IN3-	FREE-	蓝
8	IN3+	FREE+	紫
9	IN2-	DIR-	粉
10	IN2+	DIR+	青
11	IN1-	STEP-	黄
12	IN1+	STEP+	淡蓝